

Schiebetüre UP SLIM EI60™

Grossformatig und extrastark

Diese Variante der UP SLIM kommt überall dort zum Einsatz, wo grosszügige Durchgänge mit einer erhöhten Brandschutzklasse geschützt werden müssen. Um 16 mm stärker als die UP SLIM ergibt der geringe Grössenzuwachs Brandschutzklasse EI60. Auch diese Türe ist flächenbündig in die Decke integriert, und kommt so ohne sichtbaren Wandeinlauf aus. Eine effiziente Kombination aus Ästhetik und erhöhter Sicherheit. Ausführbar als Voll- oder Halbausführung, kombinierbar mit Schliesssystemen und mit einer Fluchttüre ist die Schiebetüre UP SLIM EI60 vielfältig einsetzbar.

Schmale Laufschiene: 46 mm

Für grosszügige Durchgänge

1- oder 2-flügelig, teleskopiert

Kombinierbar mit

- Trennwandelement PYROSTAR
- Allen gängigen Norm-Tragkonstruktionen (Beton, Mauerwerk, Trockenbau)
- Muschelgriff KEIROS integrierbar gemäss Fluchtwegnorm EN 179





Typ	Schiebetüre (129)
Antrieb	Mechanische Schliessung, brandfallgesteuert, Öffnung von Hand
Material	Sandwichkonstruktion
Brandschutzklasse	EI60
Anzahl Flügel	1-/2-flügelig, teleskopiert
Tragkonstruktion	Mauerwerk/Leichtbauwand
Elementstärke	86 mm
Schallschutzwerte	Mit Spezialdichtungen möglich
Sicherheit	Fluchttüre, Einbruchschutz RC3
Oberflächen	Roh, grundiert zum Streichen, gespritzt (RAL/NCS), furniert, KH-belegt, Metall-belegt bis 3 mm
Optionen	Hilfsmotor, elektrischer Antrieb, Ausführung als Teleskop-Schiebetüre
Durchganglichtmass	1-flügelig B 7020 × H 4000 mm (VKF-Nr. 30836) 1-flügelig teleskopiert (1-3-teilig) B 14116 × H 4000 mm (VKF-Nr. 30877) 2-flügelig B 14020 × H 4000 mm (VKF-Nr. 30822) 2-flügelig teleskopiert (1-3-teilig) B 28212 × H 4000 mm (VKF-Nr. 30876) Fluchttüre B 1268 × H 2000 mm

Entwickelt und hergestellt in der Schweiz



06.08

Ausführungsvariante mit Fluchttüre (Ansicht)

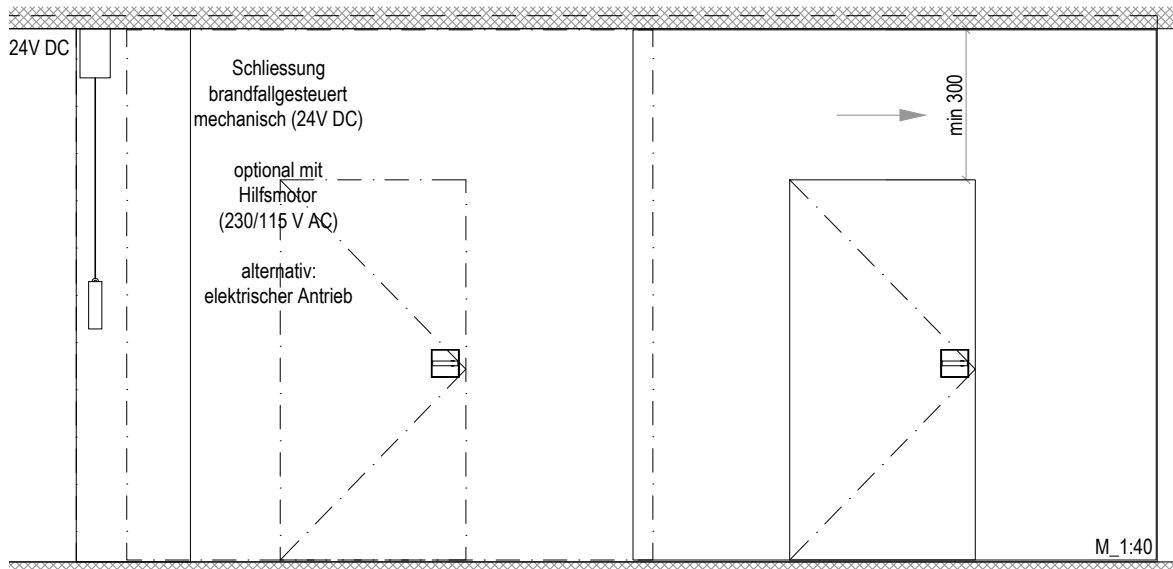

Ausführungsvariante mit Fluchttüre, Massangaben (Horizontalschnitt)

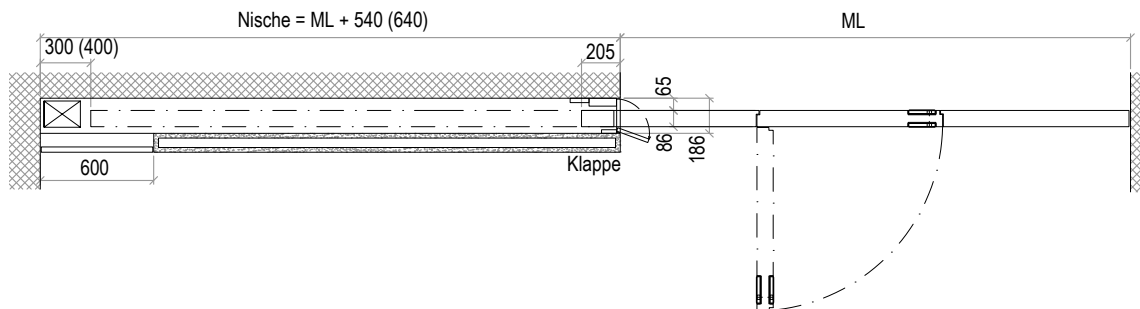

Aufgrund stetiger Weiterentwicklung unserer Produkte können sich Masse verändern - bitte lassen Sie diese vor Ausführung immer von uns bestätigen.

Ausführungsvariante teleskopiert (Ansicht)

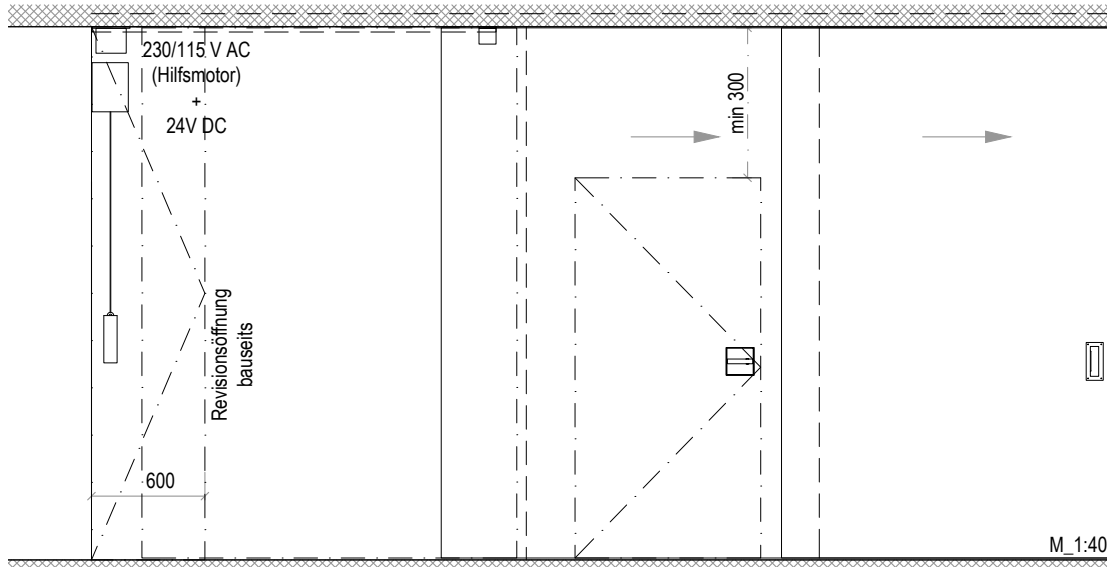

Ausführungsvariante teleskopiert (Horizontalschnitt)

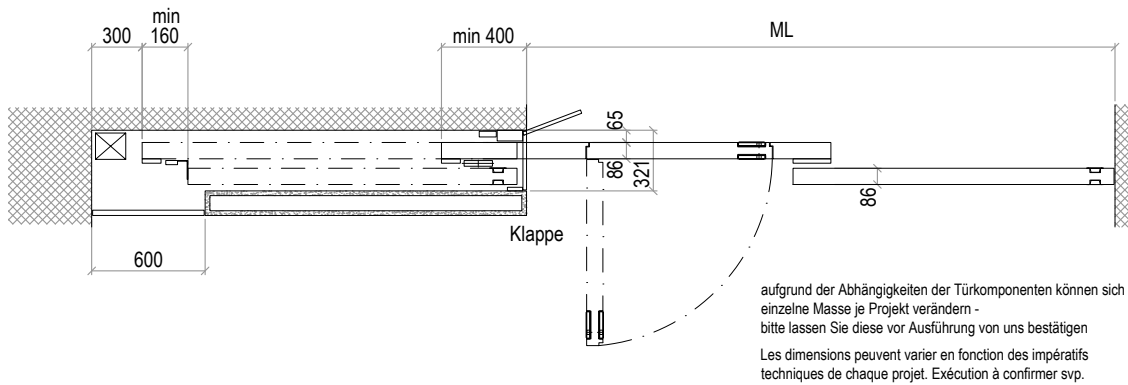

M_1:40

06.08

Ausführungsvariante ohne Nische (Horizontalschnitt)

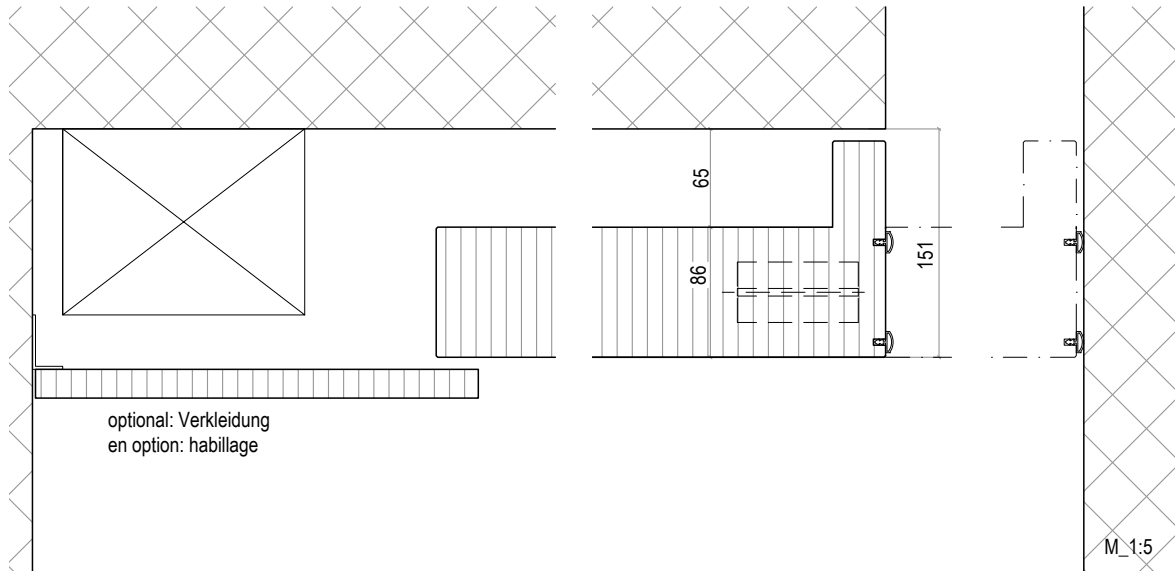

Ausführungsvariante mit Nische (Horizontalschnitt)

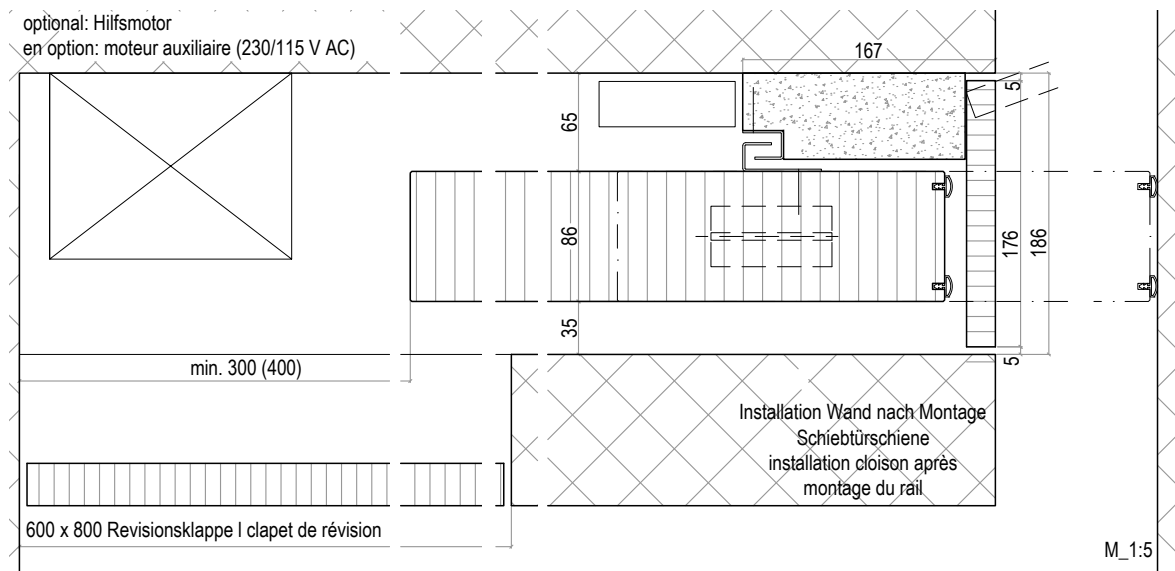

Sturzdetail/Bodendetail (Vertikalschnitt)

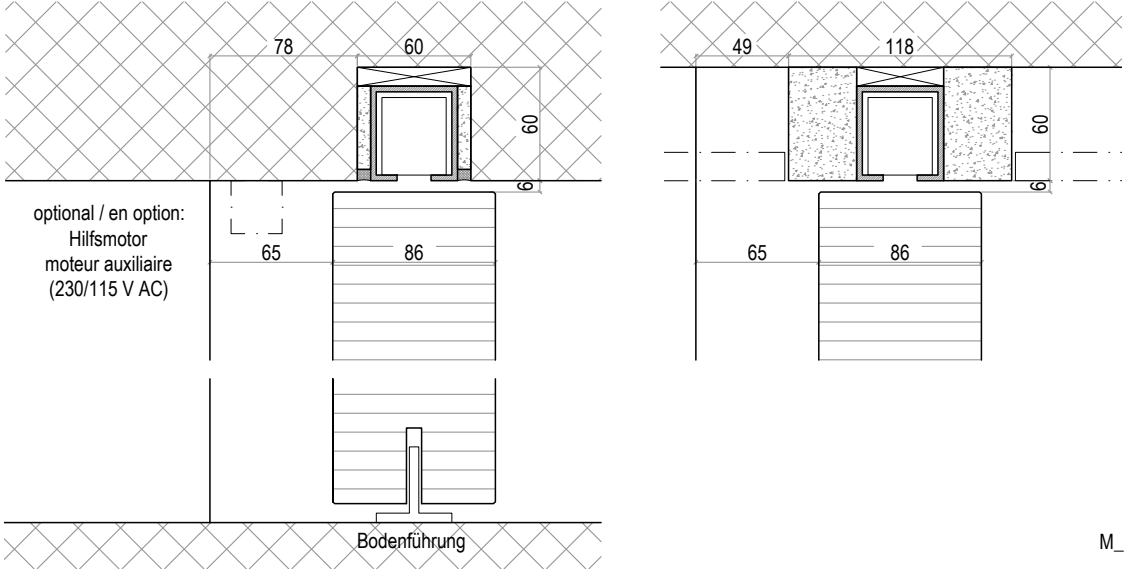

M_1:4

Ausführungsvariante (Vertikalschnitt)

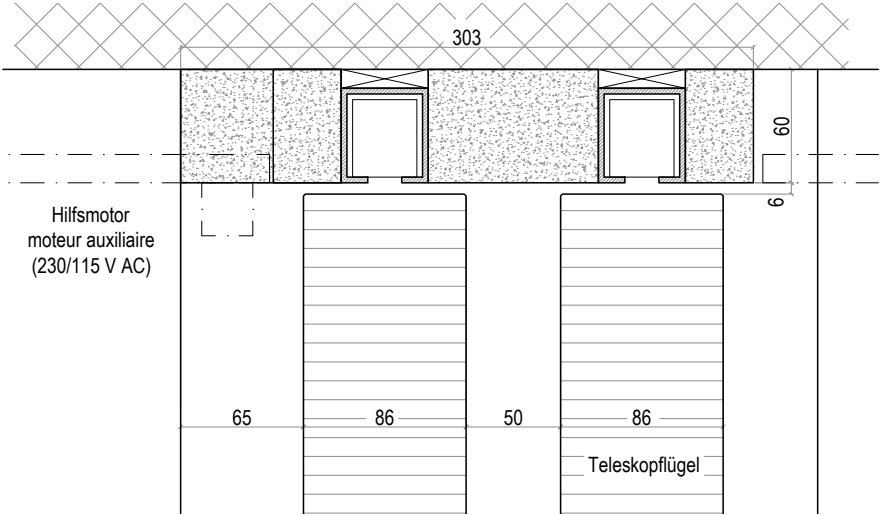

M_1:4